

saro®

BRUKSANVISNING SOUS-VIDE-APPARAT MODELL RIVOLI UND SALERNO

Modell SALERNO 1/1 GN (443-4000)

Modell RIVOLI 2/3 GN (443-4005)



RIVOLI / SALERNO
(443-4005 / 443-4000)

Norsk

INNHold

Innledning.....	3
Tekniske spesifikasjoner	4
Inkludert i leveransen	4
Standarder og retningslinjer.....	4
Allmenne anvisninger	4
Symbolforklaring	5
Sikkerhetsanvisninger.....	5
Tilkobling.....	6
Slik bruker du apparatet.....	6
Kretsskjema.....	7
Eksplosjonstegning	8
Vedlikehold og Rengjøring	9
Kasting av emballasjen.....	9
Kasting av apparatet	9

INNLEDNING

Kjære kunde,

Takk for at du valgte å kjøpe SOUS-VIDE-apparatet SALERNO eller RIVOLI.

Fordelene med dette sous-vide-apparatet er:

1. Maten som skal tilberedes, blir varmet opp i vannbad med et ensartet resultat.
2. Gjennom den skånsomme oppvarmingen blir alle næringsstoffene og vitaminene bevart.
3. Vakuumet forhindrer at væsker eller smaksstoffer fordampes eller slipper ut.

Vår sous-vide-modell bruker utelukkende et sirkulasjonspumpesystem slik at man garantert får en jevn varmefordeling.

Vennligst les nøye igjennom denne bruksanvisningen.
Vi håper at du får mye glede av ditt nye sous-vide-apparat.

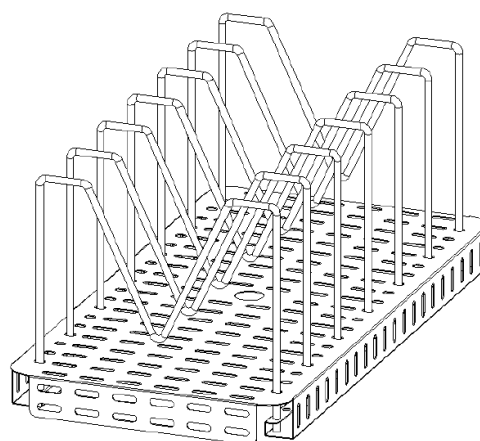
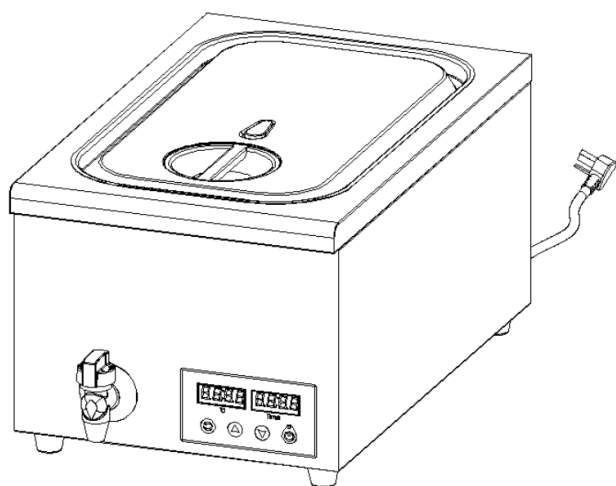

(1)

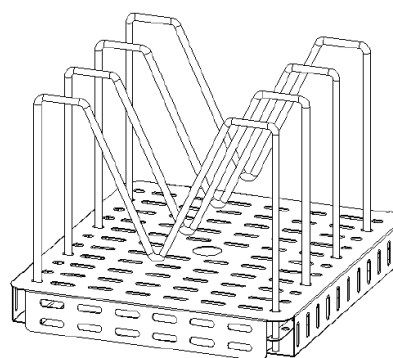
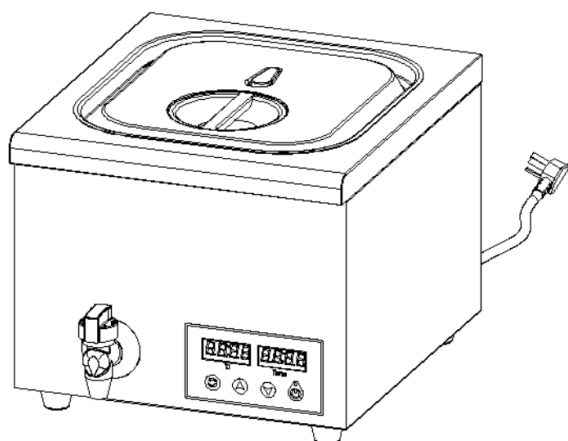

TEKNISKE SPESIFIKASJONER

MODELL	SALERNO	RIVOLI
Ordrenr.	443-4000	443-4005
Material	rustfritt stål	rustfritt stål
Dimensjoner	B 360 x D 578 x H 300	B 360 x D 402 x H 300
Bruttoinnhold	26 ltr. for 1/1 GN	16 ltr. for 2/3 GN
Vannivå	min. 11 ltr. - maks 22 ltr.	min. 7 ltr. - maks 14 ltr.
Tilkobling	230 V / 1 Ph. / 50 Hz / 0,8 kW	230 V / 1 Ph. / 50 Hz / 0,5 kW
Temperaturen	+45/+95°C	+45/+95°C
Vekt	12 kg	7 kg
GTIN	4017337 044771	4017337 044788

Med forbehold om tekniske endringer.

INKLUDERT I LEVERANSEN

- 1 Professional sous-vide-vakuumkoker
- 1 lokk
- 1 stativ (universelt pluggbar)
- 1 bruksanvisning

STANDARDE OG RETNINGSLINJER

Apparatet oppfyller EUs gjeldende standarder og forskrifter. Dersom du har behov for det, kan vi sende deg en samsvarserklæring.

Illustrasjonene i denne bruksanvisningen kan avvike fra originalproduktet.

ALLMENNE ANVISNINGER

- Før du bruker apparatet for første gang, fjerner du alle beskyttelsesfolier og rengjør apparatet grundig.
- Oppbevar denne bruksanvisningen lett tilgjengelig i nærheten av apparatet.
- Produsenten/forhandleren kan ikke holdes ansvarlig for skader som oppstår som følge av at denne bruksanvisningen ikke blir fulgt. Dessuten kan ikke sikkerheten til apparatet lenger garanteres.
- Dersom apparatet gis videre, må denne bruksanvisningen også være med.
- Etter at du har pakket ut apparatet, må du forsikre deg om at alt er i feilfri stand. Dersom du skulle oppdage skader, må du ikke koble til apparatet, men gi beskjed til forhandleren din.
- Ta vare på emballasjen til apparatet. Det kan kun transporteres på en sikker måte i originalforpakningen.
- Dersom det ikke er mulig å ta vare på emballasjen, sorterer du de forskjellige emballasjematerialene og leverer dem til det nærmeste returpunktet for korrekt avfallshåndtering.
- Vær oppmerksom på at alle bestanddelene i emballasjen (plastposer, papp, isopordeler osv.) kan utgjøre en fare for barn og bør derfor ikke oppbevares tilgjengelig for dem.
- Av hygieniske grunner anbefales det å rengjøre apparatet minst én gang om dagen, men også etter at hver tilberedningsprosess er blitt avsluttet i løpet av en dag.

SYMBOLFORKLARING



ADVARSEL!

Dette symbolet indikerer farer som kan føre til skader. Du MÅ sørge for å overholde de anvisningene om arbeidssikkerhet som er angitt her og være ekstra forsiktig i disse tilfellene.



ADVARSEL: FARE VED ELEKTRISK STRØM!

Dette symbolet gjør deg oppmerksom på farlige situasjoner som skyldes elektrisk strøm. Dersom sikkerhetsanvisningene ikke følges, kan det resultere i skader eller død!



ADVARSEL: VARM OVERFLATE – FARE FOR FORBRENNING

Dette symbolet indikerer at overflaten på apparatet kan være varm under drift og etterpå. Fare for forbrenninger!

SIKKERHETSANVISNINGER

- Les denne bruksanvisningen nøye og følge instruksjonene som er angitt.
- Gal bruk av apparatet kan føre til at det ikke fungerer som det skal og i verste fall til skade på brukeren.
- Følg de gjeldende forskriftene for forebygging av ulykker og de allmenne sikkerhetsforskriftene.
- Ikke la apparatet være i drift uten tilsyn!
- Sørg alltid for god ventilasjon når du bruker dette apparatet.
- Sørg for at det står stabilt på en tørr og sklisikker overflate.
- Ikke flytt på apparatet mens det er i bruk.
- Ikke plasser apparatet på en varm overflate.
- Ikke la nettkabelen henge over skarpe kanter og hold den unna varme gjenstander og åpen ild.
- Sørg for at det ikke er mulig å trekke i kabelen ved et uhell eller snuble i den.
- Undersøk kabelen regelmessig. Dersom den er skadet, f.eks. ved klemming, må den skiftes ut av en kvalifisert fagperson.
- Ikke la apparatet stå uten tilsyn når det er i bruk. Vær ekstra forsiktig når barn er i nærheten, for de kjenner ikke nødvendigvis til farene ved å omgås elektriske apparater og apparater som kan bli varme, og dermed kan det oppstå skade på mennesker og gjenstander!
- Beskytt apparatet mot fuktighet.
- Ikke bruk apparatet utendørs i regn!
- Ikke rengjør apparatet med en åpen vannstråle.
- Dersom reparasjon er nødvendig, må du kontakte en person som er autorisert til å utføre dette.
- Dette apparatet må kun betjenes av personer som har fått opplæring i hvordan man bruker det.
- Apparatet må ikke betjenes av barn eller personer med begrensede fysiske, sensoriske eller mentale evner; eller med mangel på erfaring og/eller kunnskap i bruken av det, da det er mulig at disse personene kjenner til farene ved bruken av elektriske apparater og/eller apparater som produserer varme og dermed kan forårsake ulykker, brann eller skade på gjenstander.

TILKOBLING

Før du kobler til apparatet, må du forsikre deg om at spenningen og frekvensen til strømforsyningen stemmer overens med det som er angitt på apparatets typeskilt!

Apparatet leveres klart til å kobles til strømnettet. Likevel er det slik at dersom apparatet skal brukes i et profesjonelt miljø, må man sørge for potensialutjevning ved hjelp av en egnet kabel. Tilkoblingspunktet finner man på baksiden av apparatet.

La kun en fagperson stå for installasjonen av apparatet!

Apparatet må plasseres slik at det enkelt kan kobles til strømnettet. Det bør alltid være lett å nå nettpluggen! Sørg alltid for å ha nok fri plass, slik at man når som helst enkelt kan betjene apparatet og utføre vedlikehold på det.

Apparatet bør regelmessig undersøkes og vedlikeholdes av en kvalifisert person!



ADVARSEL: BRANNFARE!

- Ikke plasser apparatet i nærheten av brennbare materialer eller væsker! Man må holde en tilstrekkelig avstand på alle sider av apparatet!



ADVARSEL: FARE FOR ELEKTRISK KURRENT!

- Forsikre deg om at strømkabelen er fri for skader.
- Et skadet apparat må ikke brukes! Dersom det er skadet, må du kontakte forhandleren din!
- Før du kobler apparatet til strømnettet, må du kontrollere at strømtypen og nettspenningen stemmer overens med det som er angitt på typeskiltet.
- Du kan eventuelt la en fagperson ta seg av tilkoblingen.
- Ikke bruk adapter eller skjøteledning.

SLIK BRUKER DU APPARATET

1. Pakk maten inn i egnede vakuumposer.
2. Fyll vann i tanken og vær nøye med å påse at vannivået er innenfor minimums- og maksimumsgrensene som står oppgitt på side 4 (Tekniske spesifikasjoner).
3. Slå på apparatet – se også side 9. Det digitale displayet blinker sammen med kontrollampen. Da trykker du på av/på-knappen eller velgerbryteren én gang til. Blinkingen stopper, og temperaturdisplayet veksler mellom å vise den gjeldende temperaturen og temperaturen til den siste innstillingen. (Sanntidstemperaturen vises i 5 sekunder, deretter vises temperaturen som er stilt inn i 1 sekund (syklusen gjentar seg). Etter 3 sekunder begynner apparatet å varme opp.
4. Tidsdisplayet viser tiden til den siste innstillingen, starter nedtellingen og går over til standby-modus når timeren er ferdig, og summeren gir lyd fra seg tre ganger.
5. Standby-modus: Bryterlampen blinker. Både temperaturdisplayet og tidsdisplayet blinker for å vise temperaturen som sist ble stilt inn og den innstilte tiden. Standby-temperaturen kan stilles inn.

Velgerbryter:

Veksler mellom å vise temperatur og tid. Dersom den ikke trykkes på eller betjenes i løpet av 5 sekunder, vil den nye innstillingen beholdes.

Innstillingstaster (+/-):

Trykk på velgertast for temperatur: Velg en temperatur: fra 45,0 °C til 95,0 °C.

Tid:

Trykk på velgertast for tid: Velg et tidsrom på mellom 0 og 99 timer.

Pumperegulering:

Det tar ca. 5 minutter før apparatet begynner å arbeide etter at du har trykket på bryteren. Pumpens innløp og utløp i tanken må ikke være blokkert.

Tappekran:

For å tappe vannet trykker du ned håndtaket og dreier det mot klokken.

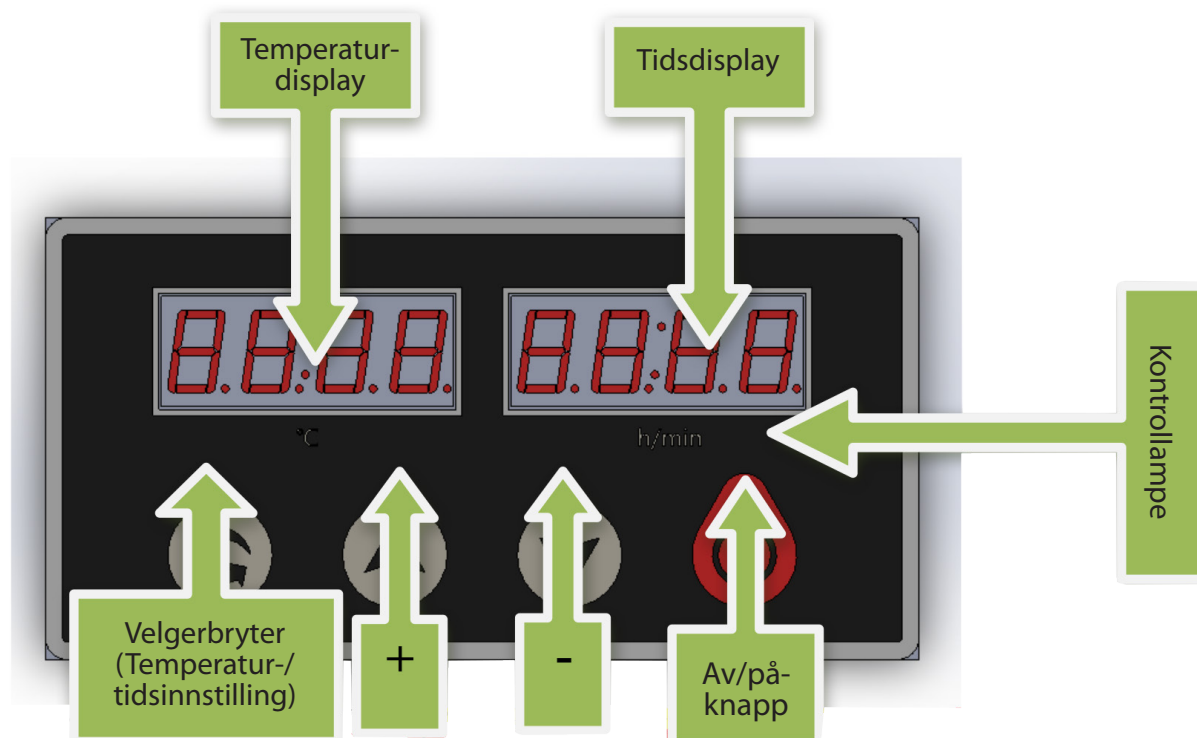

KRETSSKJEMA

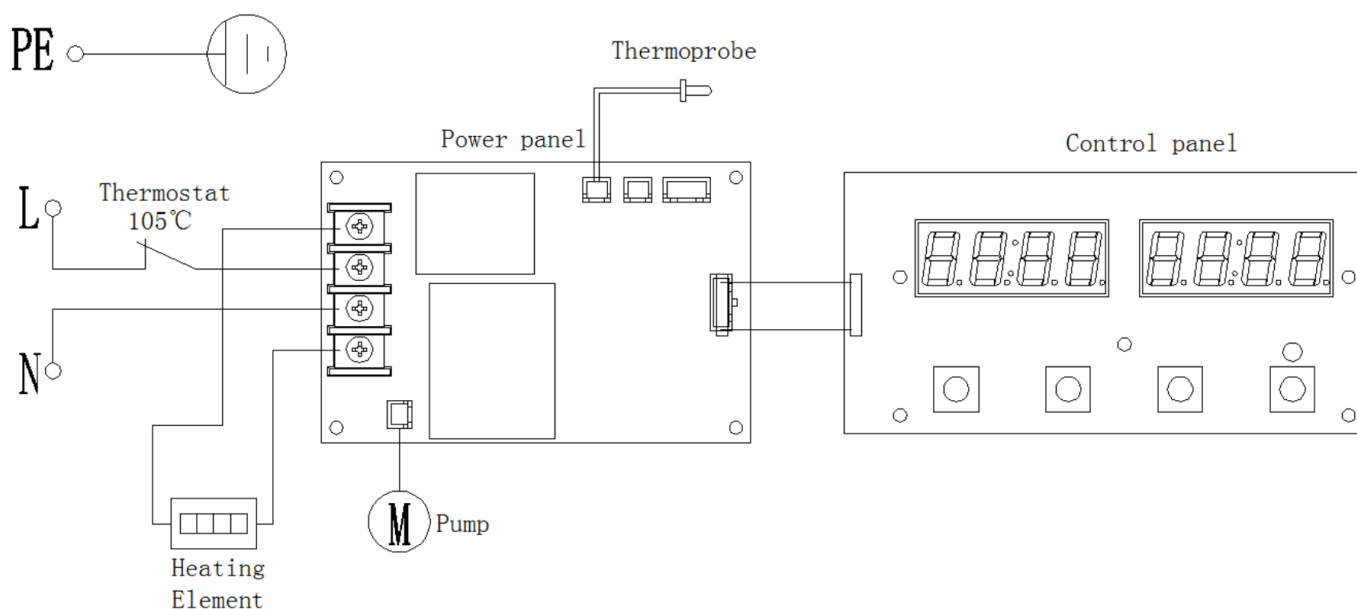

Thermostat = Termostat
 Power panel = Strømpanel
 Thermoprobe = Varmesonde
 Control panel = Kontrollpanel
 Pump = Pumpe
 Heating element = Varmeelement

EKSPLOSJONSTEGNING

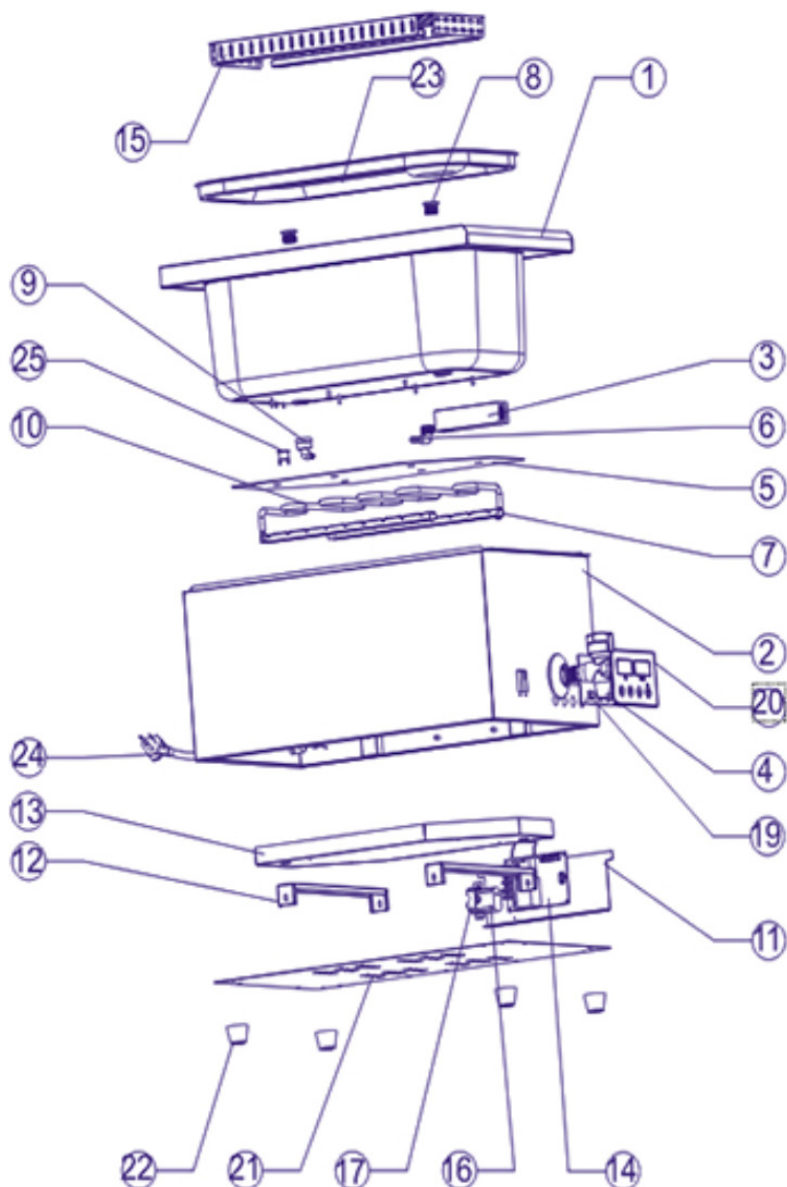

NO.	DEL	NO.	BESKRIVELSE
1	Gryte	14	Strømpanel
2	Hoveddel	15	1/1 avstands Brett
3	Strømningskanal	16	Pumpe
4	Tappeventil	17	Pumpebrakett
5	Aluminiumsplate	18	Hylle
6	4 ekstra tenner pagodevinkel	19	Kontrollpanel
7	Brett festet til varmerør	20	Kontrollpanel pvc
8	4 punkter til utvendige tenner	21	Bunnpanel
9	4 punkter til innvendige tenner	22	Gummiføtter 30*25*25
10	Varmeelement	23	Euro Style 1/1200-lokk
11	Sete til strømbrett	24	Strømkabel
12	Dekkplate til varmeelement	25	110 ° C termostat
13	Deksel til varmeelement		

VEDLIKEHOLD OG RENGJØRING

1. Ved rengjøring og vedlikehold må strømforsyningen kobles fra for å unngå uhell.
2. Etter at sous-vide-apparatet har jobbet ferdig, kan det tørkes av innvendig og utvendig med en fuktet klut (eventuelt tilsatt et mildt skyllemiddel). Fjern eventuelle skyllemiddelrester og tørk deretter godt av med en myk klut. Når du rengjør, må du passe på at kabelen eller støpselet ikke blir vått.
3. Ikke plasser apparatet i vann!
4. Ikke rengjør apparatet med aggressive kjemikalier, bensin, fortynningsmidler eller skuremidler, metallsvamper osv., da dette kan skade overflatene!
5. Hvis vakuumpokeren ikke skal brukes i en lengre periode, bør den rengjøres og oppbevares på et godt ventilert sted med en ikke-korrosiv atmosfære.

KASTING AV EMBALLASJEN



Emballasjematerialene bør sorteres og sendes til de relevante returpunktene for gjenvinning.

KASTING AV APPARATET



Dersom apparatet ikke kan brukes lenger, må du kaste det på forskriftsmessig måte ved et returpunkt for elektrisk utstyr. Elektrisk utstyr må ikke kastes sammen med husholdningsavfall.

Ta kontakt med din kommune for adresser og åpningstider for returpunkter. På den måten kan man sikre at gamle apparater blir gjenvunnet og kommer til nytte igjen. Tusen takk.

CE